

Snogbækgaard I/S
Eskær 19
6200 Aabenraa

Miljø
Skelbækvej 2
6200 Aabenraa
Tlf.: 7376 7676

Dato: 29-04-2024
Sagsnr.: 24/11884
Dok.løbenr.: 117577/24

Kontakt: Tine Oerter Trane
Direkte tlf.: 7376 7783
E-mail: tot@aabenraa.dk

Afgørelse om etablering af fodersilo på Eskær 19, 6200 Aabenraa

Aabenraa Kommune træffer afgørelse om, at etableringen af en fodersilo på Eskær 19, 6200 Aabenraa, matr. nr. 373 Tråsbøl, Felsted kan accepteres under forudsætning af, at etableringen sker som anmeldt.

Det skal oplyses, at denne afgørelse ikke omfatter andre afgørelser eller tilladelser efter anden lovgivning end efter husdyrgodkendelsesbekendtgørelsen¹.

Begrundelse

Miljørådgiver Ulla Refshammer Pallesen, Spiras, anmeldte den 17. april 2024 etableringen af en fodersilo på husdyrbruget Eskær 19, 6200 Aabenraa, matr. nr. 373 Tråsbøl, Felsted. Anmeldelsen er indsendt på vegne af ejerne af Snogbækgaard I/S, Lorens og Christian Lorenzen, Vester Snogbæk 5, 6400 Sønderborg.

Fodersiloen á ca. 648 kubikmeter med tilhørende motor, snegle, elevator m.v. ønskes opført i umiddelbar tilknytning til en eksisterende fodersilo på ejendommen. Placeringen af siloen fremgår af Figur 1. En visualisering af siloen i forhold til de øvrige bygninger og anlæg på ejendommen fremgår af Bilag 1. Siloen er af fabrikatet Assentoft og opføres mellem de eksisterende kyllingestalde. Siloen opføres i galvaniseret stål, med betonfundament og med en højde på 12,74 m, hvilket er tilsvarende den eksisterende fodersilo.

Siloen skal anvendes til opbevaring af kyllingefoder, hvorfor etableringen af siloen anses som værende erhvervsmæssig nødvendig for at sikre en tilstrækkelig foderkvalitet og opbevaringskapacitet til foder.

Siloen opføres i galvaniserede stålplader, som i den første tid vil have en lidt blank overflade, men med tiden bliver matte. I forbindelse med byggeriet foretages der ikke terrænændringer på mere end +/- 1 m.

¹ Bekendtgørelse nr. 300 af 20. marts 2024 om godkendelse og tilladelser m.v. af husdyrbrug.



Figur 1. Siloens placering (grøn markering) i forhold til eksisterende bygninger.

Ejendommen ligger i landzone, ca. 700 meter fra Tråsbøl. Landskabet er karakteriseret ved dyrkede marker, læhegn, store og middelstore gårde samt små husmandssteder langs vejene. Området er i Aabenraa Kommunes kommuneplan udpeget som særligt værdifuldt landbrugsområde, hvor landbrugserhvervet har høj prioritet. Ejendommen er ikke beliggende inden for bygge- og beskyttelseslinjer.

Siloen ønskes opført i tæt tilknytning til de eksisterende staldanlæg, mellem de to eksisterende kyllingestalde og umiddelbart øst for den eksisterende fodersilo, hvorved siloen effektivt afskærmes fra omgivelserne og dermed vurderes ikke at have nogen påvirkning af ejendommens samlede visuelle udtryk. Aabenraa Kommune vurderer på den baggrund, at der ikke er behov for afskærmende beplantning.

Vurdering

Aabenraa Kommune har i sin afgørelse lagt vægt på:

- At fodersiloen er erhvervsmæssig nødvendig for ejendommens drift som landbrugsejendom og er beliggende i tilknytning til ejendommens hidtidige bebyggelsesarealer.
- At der ikke foretages ændringer i det eksisterende terræn på mere end +/- 1 m.
- At bygningshøjden er lavere end 20 m.
- At siloens placering overholder afstandskravene på 50 m til byzone, lokalplanlagte områder og nabobeboelse.
- At ejendommen ikke er beliggende i et område, der i kommuneplanen er udpeget med særlige bevaringsværdier

På oplyste baggrund er det Aabenraa Kommunes vurdering, at det anmeldte kan foretages uden miljøgodkendelse eller -tilladelse i henhold til husdyrbruglovens² §§ 16a eller 16b. Desuden er det kommunens vurdering, at det anmeldte kan gennemføres uden at være til gene for naboer, uden at give anledning til miljøforurening og uden at være i strid med områdets landskabelige værdier. Derfor er det kommunens vurdering, at det anmeldte kan accepteres.

Hjemmel

Afgørelsen om etablering af en fodersilo er truffet med hjemmel i § 11 i husdyrgodkendelsesbekendtgørelsen, jf. samme bekendtgørelses § 21, stk. 4.

Høring

Aabenraa Kommune har ikke orienteret naboerne, da Aabenraa Kommune jf. § 19 i forvaltningsloven³ vurderer, at etableringen af en fodersilo vil være af underordnet betydning for naboerne.

Udnyttelsesfrist

Afgørelsen bortfalder, hvis den ikke er udnyttet inden 6 år fra meddelelsesdato. Endvidere gælder det, at hvis afgørelsen herefter ikke udnyttes helt eller delvist i 3 på hinanden følgende år, bortfalder den del af afgørelsen, der ikke har været udnyttet de seneste 3 år.

Aktindsigt

Du har ifølge forvaltningslovens § 9 ret til aktindsigt i alle dokumenter, der vedrører sagen med sagsnr.: 24/11884. Eventuel aftale herom skal træffes med Team Miljø.

² Lovbekendtgørelse nr. 520 af 1. maj 2019 om husdyrbrug og anvendelse af gødning m.v. med senere ændringer

³ Lovbekendtgørelse nr. 433 af 22. april 2014 Forvaltningsloven

Klagevejledning

Afgørelsen er meddelt i medfør af husdyrbrugloven og kan i medfør af lovens § 76 påklages til Miljø- og Fødevareklagenævnet.

Hvis du ønsker at klage over denne afgørelse, kan du klage til Miljø- og Fødevareklagenævnet. Du klager via Klageportalen, som du finder et link til på forsiden af www.naevneneshus.dk. Klageportalen ligger på www.borger.dk og www.virk.dk. Du logger på www.borger.dk eller www.virk.dk, ligesom du plejer, typisk med MitID. Klagen sendes gennem Klageportalen til Aabenraa Kommune, der har truffet afgørelsen. En klage er indgivet, når den er tilgængelig for kommunen i Klageportalen. Når du klager, skal du som privatperson betale et gebyr på kr. 900. For virksomheder og organisationers vedkommende er gebyret på 1.800 kr. Du betaler gebyret med betalingskort i Klageportalen.

Miljø- og Fødevareklagenævnet skal som udgangspunkt afvise en klage, der kommer uden om Klageportalen, hvis der ikke er særlige grunde til det. Hvis du ønsker at blive fritaget for at bruge Klageportalen, skal du sende en begrundet anmodning til den myndighed, der har truffet afgørelse i sagen. Myndigheden videresender herefter anmodningen til Miljø- og Fødevareklagenævnet, som træffer afgørelse om, hvorvidt din anmodning kan imødekommes.

Klagefristen udløber 4 uger efter, at afgørelsen er meddelt. Er afgørelsen offentligt bekendtgjort, regnes klagefristen dog altid fra bekendtgørelsen. Hvis klagefristen udløber på en lørdag eller helligdag, forlænges fristen til den følgende hverdag.

Afgørelsen meddeles den 29. april 2024 og offentliggøres på Aabenraa Kommunes hjemmeside den 29. april 2024. En eventuel klage skal være modtaget senest den 27. maj 2024, der er dagen for klagefristens udløb. Når Aabenraa Kommune modtager en klage, underretter kommunen straks anmelder om klagen.

Afgørelsen kan påklages af:

- Afgørelsens adressat
- Miljøministeren, når væsentlige nationale eller internationale interesser er berørt
- Enhver, der har en individuel, væsentligt interesse i sagens udfald
- Styrelsen for Patientsikkerhed, Tilsyn og Rådgivning Syd
- Danmarks Naturfredningsforening
- Danmarks Naturfredningsforenings lokalkomité
- Dansk Ornitologisk Forening
- DOF-Sønderjylland
- Det økologiske Råd
- Danmarks Fiskeriforening
- Ferskvandsfiskeriforeningen for Danmark
- Danmarks Sportsfiskerforbund
- Arbejderbevægelsens Erhvervsråd
- Forbrugerrådet

Søgsmål til prøvelse af afgørelsen skal være anlagt inden 6 måneder efter, at afgørelsen er offentligt bekendtgjort.

Har du kommentarer eller spørgsmål til denne afgørelse, er du velkommen til at kontakte mig.

Venlig hilsen

A handwritten signature in black ink, enclosed in a thin blue rectangular border. The signature reads "Tine Trane" in a cursive script.

Tine Oerter Trane
Miljøsagsbehandler

Bilag 1: Visualisering af fodersilo



assentoft silo

Silovej 1, Assentoft, DK 8900 Randers
Tlf. 86494566 - Fax. 86494863

Navn: Christian Lorenzen
Eskær 19
6200 Aabenraa

Projekt: 2024

Dato: 22790649 - 74467327

Kontaktperson:
John Serup

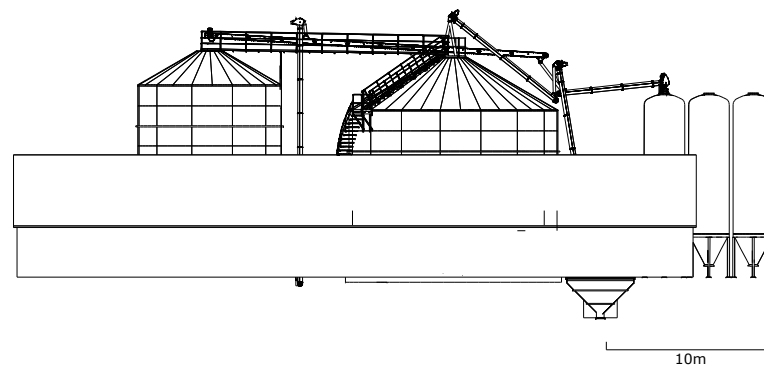

assentoft silo

Silovej 1, Assentoft, DK 8900 Randers
Tlf. 86494566 - Fax. 86494863

Navn: Christian Lorenzen
Eskær 19
6200 Aabenraa

Projekt: 2024

Dato: 22790649 - 74467327

Kontaktperson:
John Serup

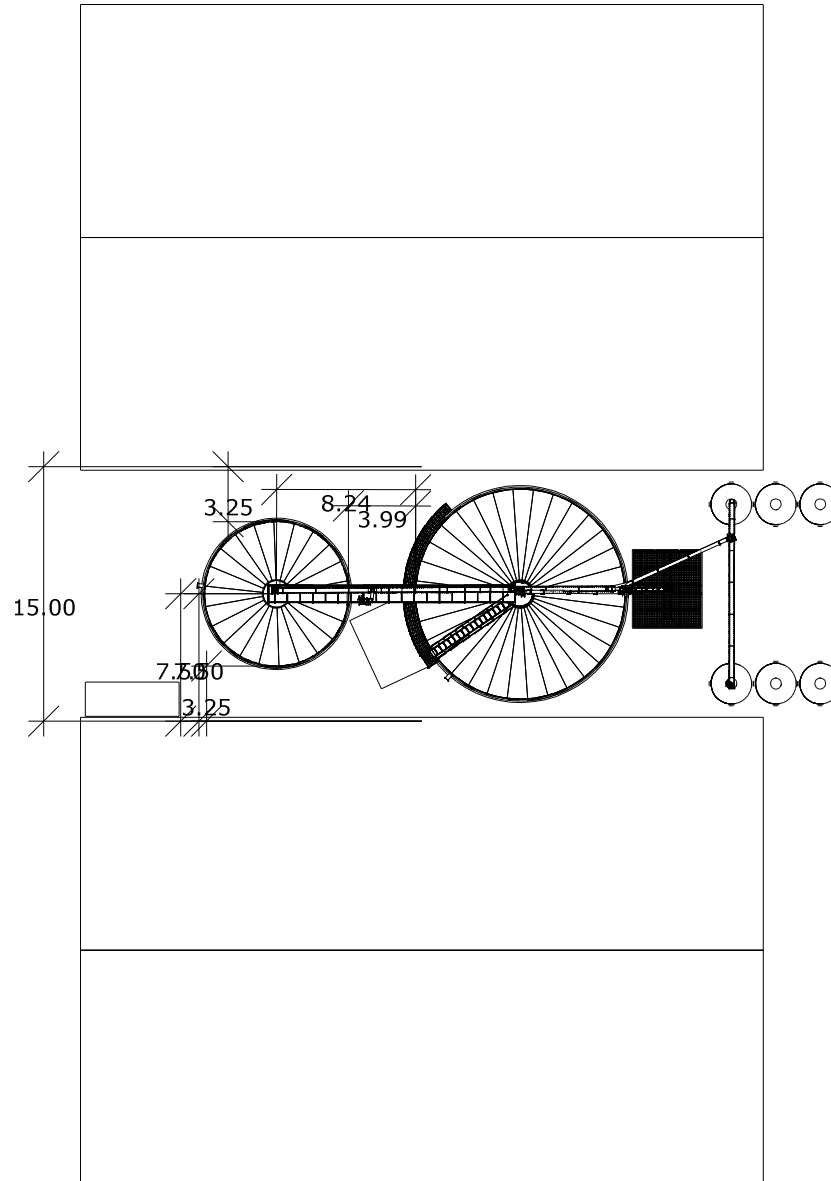

10m



Silovej 1, Assentoft, DK 8900 Randers
Tlf. 86494566 - Fax. 86494863

Navn: Christian Lorenzen
Eskær 19
6200 Aabenraa

Projekt: 2024

Dato: 22790649 - 74467327

Kontaktperson:
John Serup